

ITTHI

OPPORTUNITY DAY

Q3' 2025

28th NOV 2025

AGENDA

- 1 Business Overview**
 - 2 Financial Performance for Q3'2025**
 - 3 Growth Plan for 2026**
-





1



BUSINESS OVERVIEW

การดำเนินงานหลักของธุรกิจ



ภาพรวมกลุ่มลูกค้าโครงการภาครัฐ





เครื่องยนต์เดิม

เครื่องยนต์รถไฟฟ้า

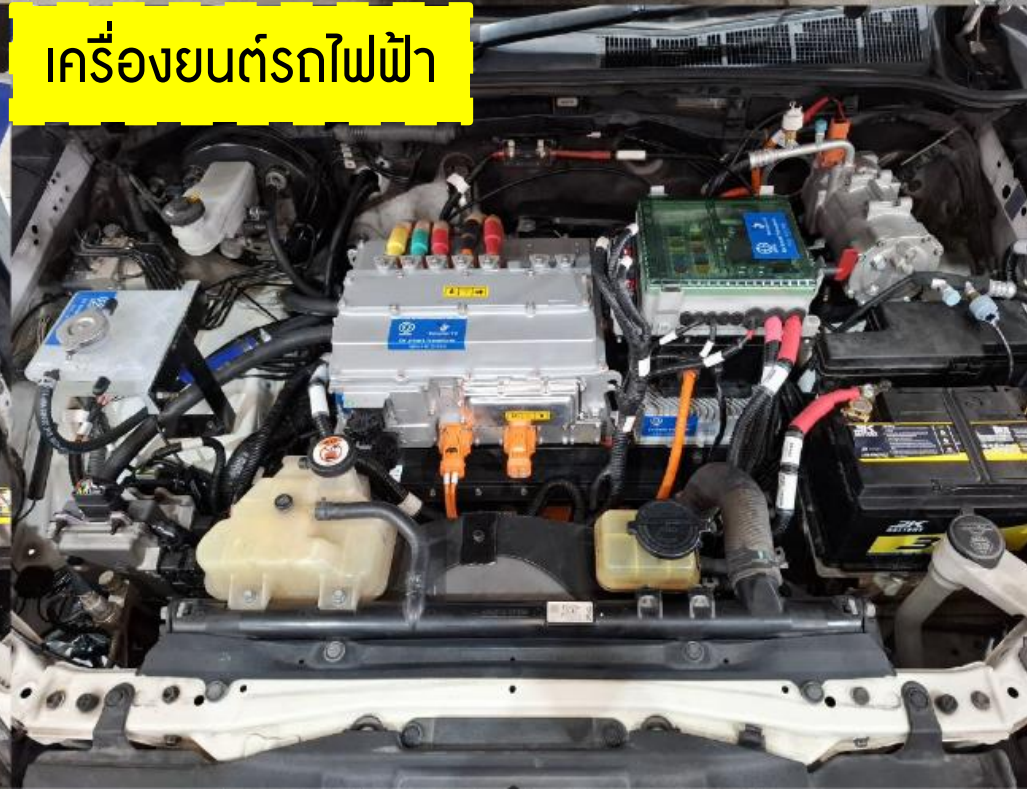
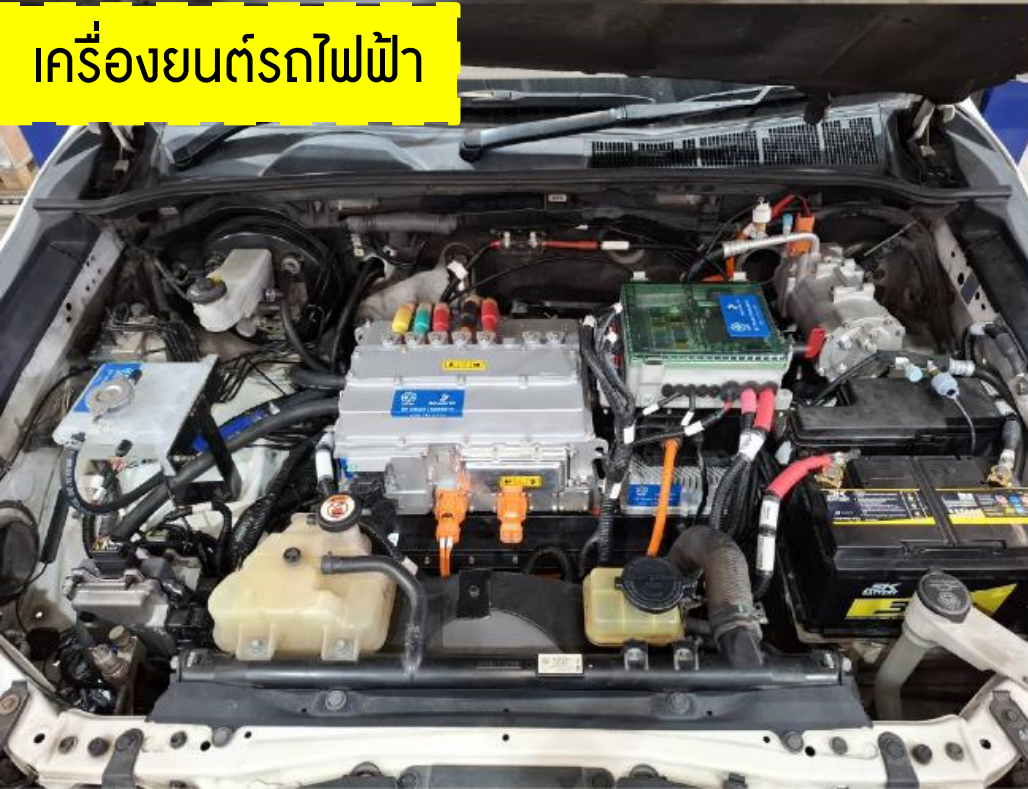

เครื่องยนต์รถไฟฟ้า

เครื่องยนต์รถไฟฟ้า

PROGRESS EVONIC



EV SMART TRANSFORM

เทคโนโลยีใหม่รายแรกของไทย
เปลี่ยนเครื่องยนต์รถกระบะบรรทุก

เป็นรถไฟฟ้า 100% พร้อมใช้งานทันที

โดยเริ่มดัดแปลงรถและส่งมอบรถให้ลูกค้า

อยู่ระหว่างการจดขึ้นบัญชีนวัตกรรม

PROGRESS GRIDEX

Gridex
กริดเด็กซ์

Update การดำเนินงาน เฟส 1

พร้อมขยายสถานีชาร์จรถไฟฟ้า

10 สถานีแรก

ในสถานีบริการปั้มน้ำมันศาลทีกซ์

เพื่อรองรับต่อผู้ใช้งานยานยนต์ไฟฟ้าที่เพิ่มมากขึ้น



INTERESTING INVESTMENT

สถานีชาร์จรถไฟฟ้า ณ Mingle Mall Phuket

- รองรับแนวโน้มอนาคต จำนวนรถ EV เพิ่มต่อเนื่อง
- มั่นใจเรื่องความปลอดภัย เพราะมีระบบป้องกัน
- เพิ่มภาพลักษณ์องค์กรสีเขียว (Green Image)
- รวดเร็ว (โดยเฉพาะ DC Fast Charge) ลดเวลารอ

อยู่ระหว่างติดตั้ง

mingle
naiyang

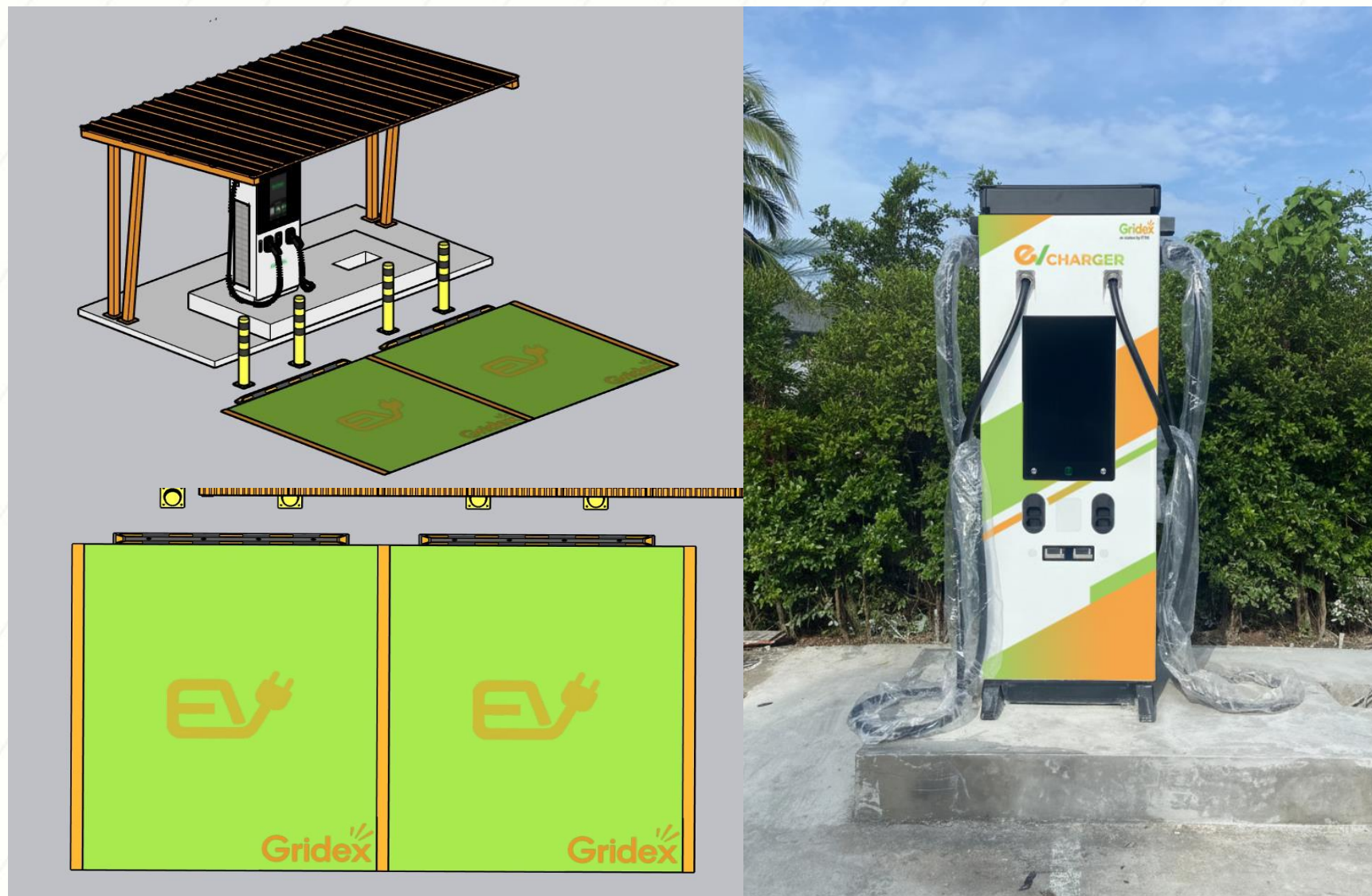

ทางเลือกการลงทุนที่น่าสนใจสอดคล้องกับรถยนต์ไฟฟ้าที่มี

MODEL

การผลิตเพิ่มขึ้นกว่า 1200%

ชุดสถานีชาร์จ EV 7.4 kW (1 Phase 32A) หรือชุดสถานีชาร์จ EV 11 kW (3 Phase 32A)

- ติดตั้งแบบ Stand Alone
- พร้อมตู้กันน้ำและขาตั้งสูง 90 cm.
- รองรับระบบเก็บเงิน Ponix ใช้งานง่าย เชื่อมต่อได้ ไร้ฟรี



2

FINANCIAL PERFORMANCE

For Q3'2025

Summary Financial 9M 2025

รายได้หลัก

9M 2025 PERFORMANCE

อัตราการเติบโต +11%

รายได้รวม

520

ล้านบาท

2024 = 469

ผลกำไร

↑24%

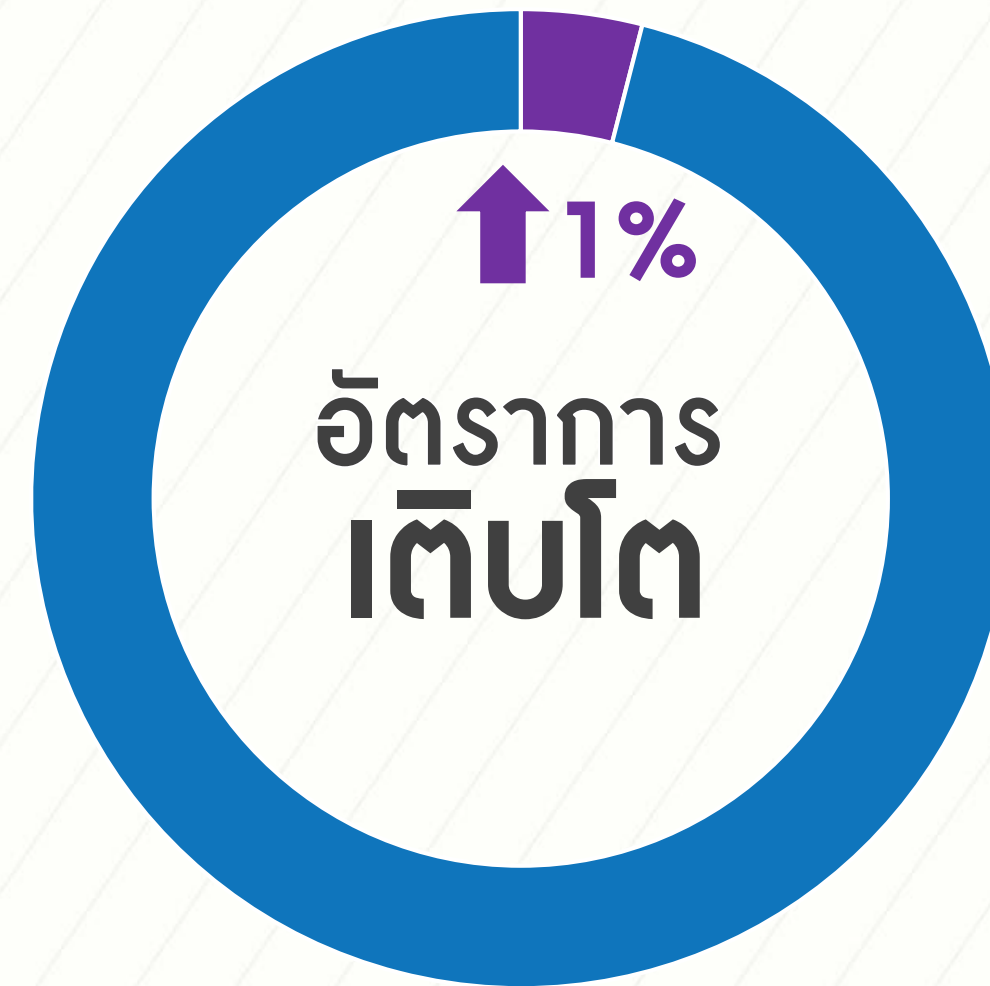

กำไรขั้นต้น
ล้านบาท

81

2024 = 80

กำไรสุทธิ
ล้านบาท

23.2

2024 = 18.8

รายได้แยกตามกลุ่มลูกค้าที่สำคัญ



งานโครงการอสังหาริมทรัพย์

ผู้พัฒนาอสังหาริมทรัพย์
และผู้รับเหมาหลักและย่อย

- ❖ รายได้รวม 82 ลบ.
- ❖ กำไรขั้นต้น 33 ลบ.
- ❖ อัตรากำไรขั้นต้น 40%

อัตราการเติบโตลดลง

↓ 38%



งานโครงการภาครัฐ

อบจ. เทศบาลนคร เทศบาลเมือง
เทศบาลตำบล อบต.

- ❖ รายได้รวม 255 ลบ.
- ❖ กำไรขั้นต้น 26 ลบ.
- ❖ อัตรากำไรขั้นต้น 10%

อัตราการเติบโตเพิ่มขึ้น

↑ 31%



งานขายส่งและปลีก

นิติบุคคล (บริษัท, ห้าง, ร้าน)
และผู้บริโภค รวมถึงช่องทางออนไลน์

- ❖ รายได้รวม 182 ลบ.
- ❖ กำไรขั้นต้น 21 ลบ.
- ❖ อัตรากำไรขั้นต้น 12%

อัตราการเติบโตเพิ่มขึ้น

↑ 29%

รายได้ ต้นทุน และกำไรขั้นต้นสำหรับ 9M 2025 (ธุรกิจอุปกรณ์ไฟส่องสว่าง)

รายได้จากการขายและให้บริการ

(หน่วย : ล้านบาท)

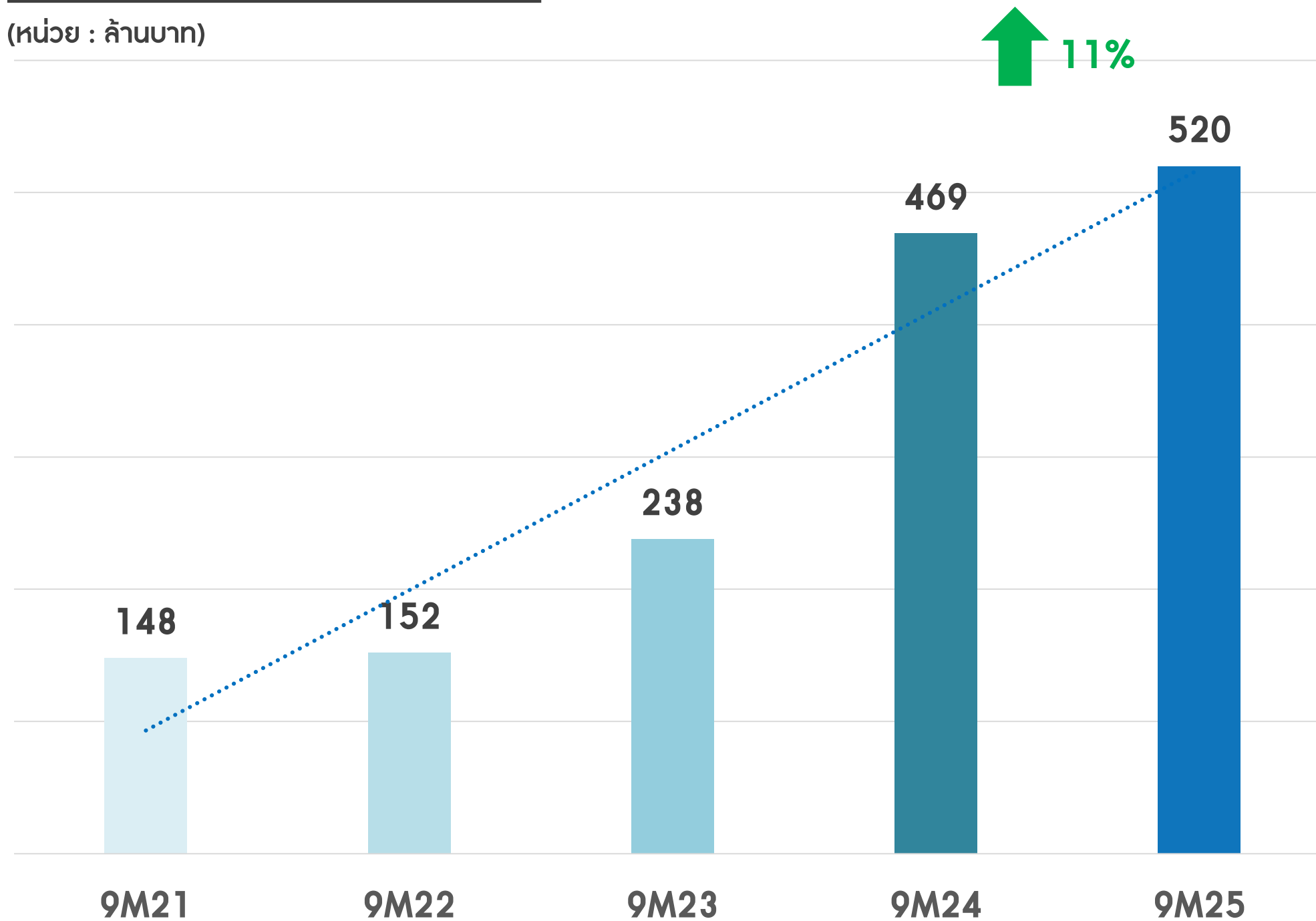

สัดส่วนรายได้ (%)

- อุปกรณ์ไฟฟ้า
- อุปกรณ์อัจฉริยะ
- โคมไฟ
- หลอดไฟ
- โคมไฟถนนโซล่าเซลล์

สัดส่วนต้นทุน (%)

1. อุปกรณ์ไฟฟ้า
2. อุปกรณ์อัจฉริยะ
3. โคมไฟ
4. หลอดไฟ
5. โคมไฟถนนโซล่าเซลล์

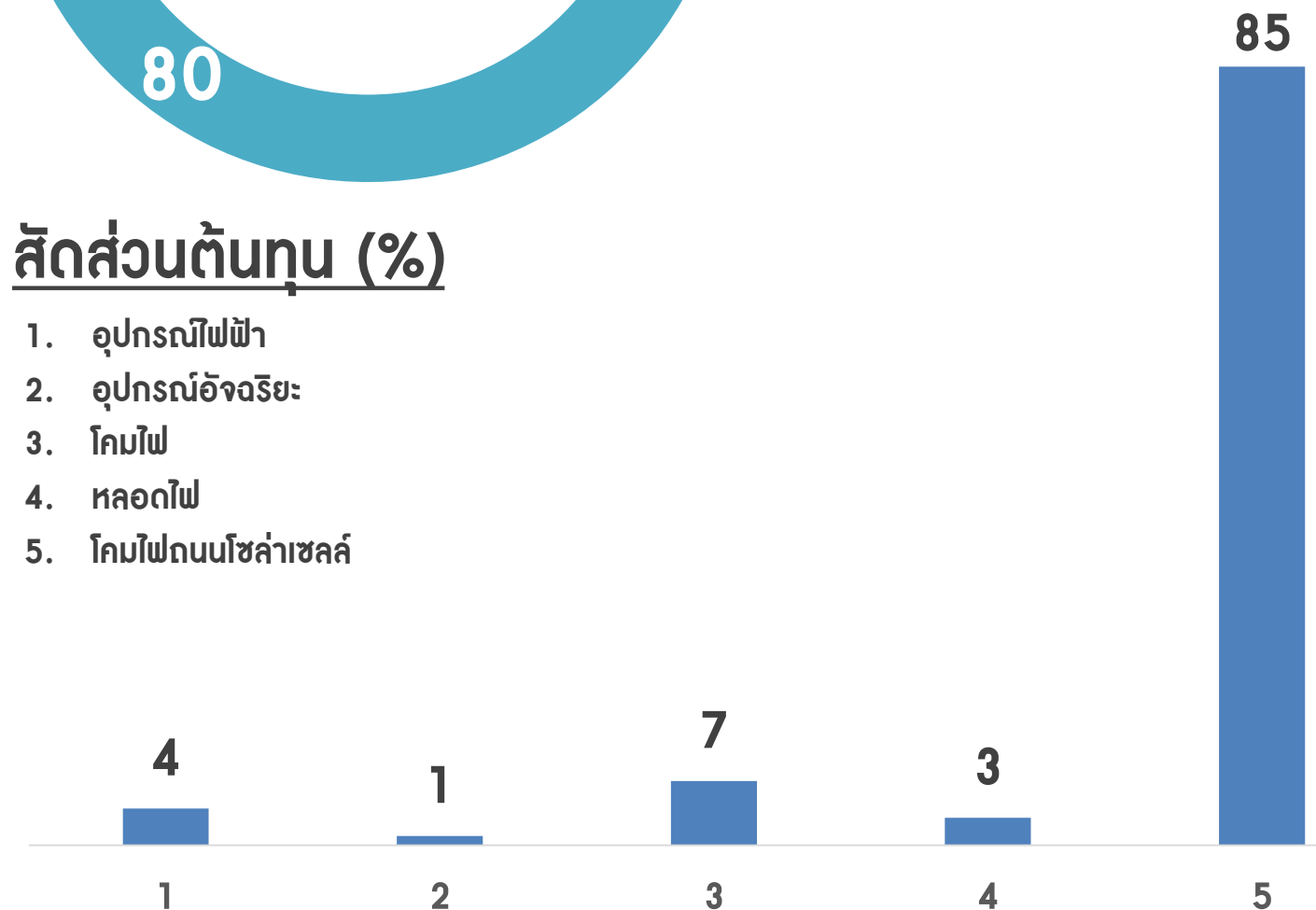

สินทรัพย์รวม ณ วันที่ 30 กันยายน เปรียบเทียบ

สินทรัพย์รวม ณ สิ้นเดือนกันยายน ปี 2025 มีจำนวนรวม **485 ล้านบาท ลดลง 1%** จากสิ้นปี 2024

(หน่วย : ล้านบาท)

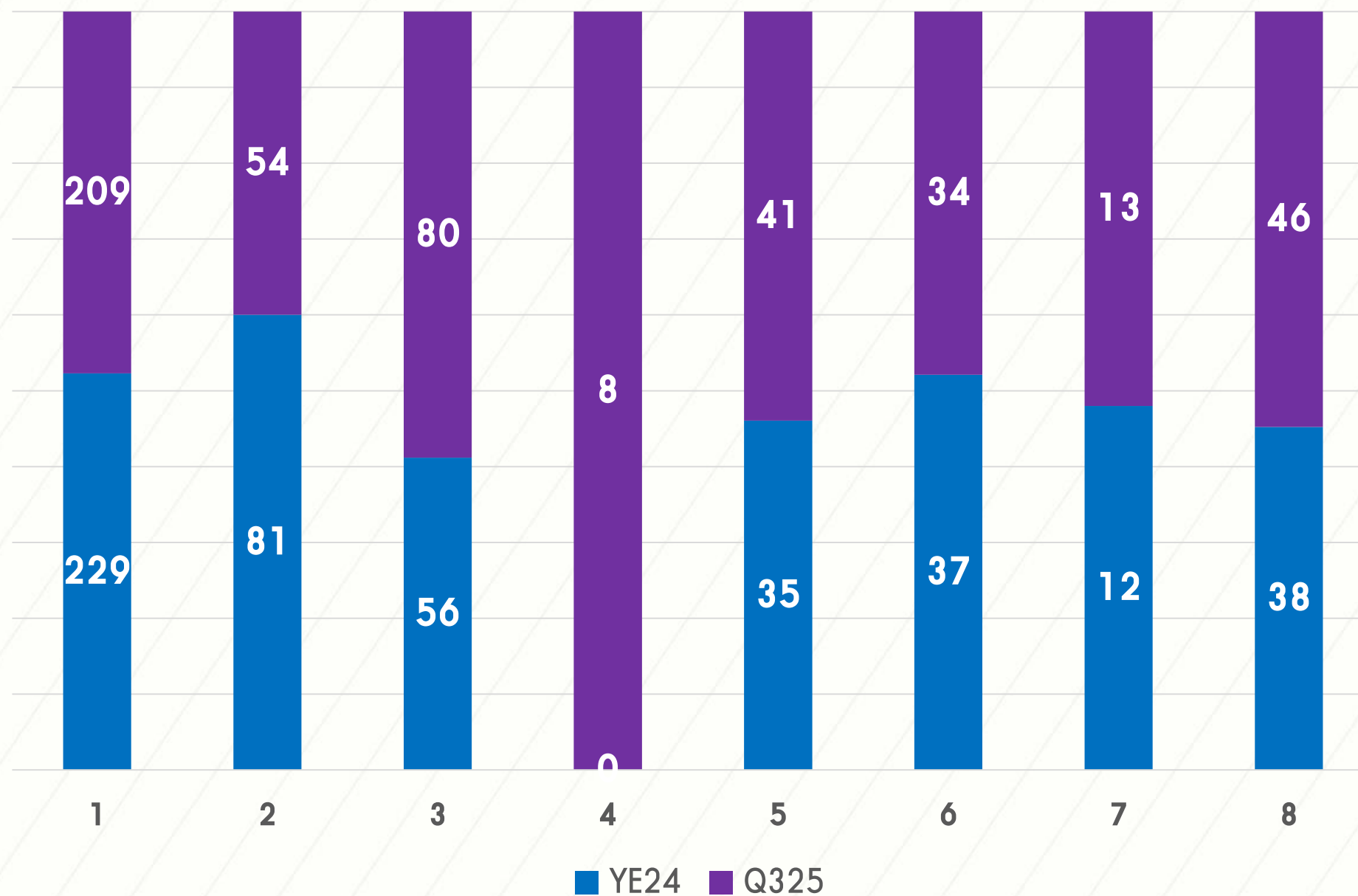

1. สินทรัพย์หมุนเวียน เงินสดและรายการเทียบเท่าเงินสด
2. สินทรัพย์หมุนเวียน ลูกหนี้การค้าและลูกหนี้อื่น
3. เงินจ่ายล่วงหน้าค่าสินค้า
4. เงินให้กู้ยืมระยะสั้น
5. สินทรัพย์หมุนเวียน สินค้าคงเหลือ
6. สินทรัพย์ไม่หมุนเวียน สินทรัพย์สิทธิการใช้
7. สินทรัพย์ไม่หมุนเวียน ส่วนปรับปรุงอาคารและอุปกรณ์
8. สินทรัพย์หมุนเวียนและไม่หมุนเวียนอื่น ๆ



เงินสดและรายการเทียบเท่าเงินสด

ลดลงสุทธิ 21 ล้านบาท จากการจ่ายชำระเงินมัดจำค่าสินค้ากลุ่มลูกค้างานโครงการภาครัฐ และชำระหนี้ค่าสินค้า



เงินจ่ายล่วงหน้าค่าสินค้า

เพิ่มขึ้นสุทธิ 24 ล้านบาท จากการจ่ายชำระเงินมัดจำค่าสินค้าสำหรับโครงการที่รอการรับรู้รายได้ในอนาคต

หนี้สินและส่วนของผู้ถือหุ้นรวม ณ วันที่ 30 กันยายน เปรียบเทียบ

หนี้สินและส่วนของผู้ถือหุ้นรวม ณ สิ้นเดือนมิถุนายน ปี 2025 มีจำนวนรวม **485 ล้านบาท ลดลง 1%** จากสิ้นปี 2024

(หน่วย : ล้านบาท)

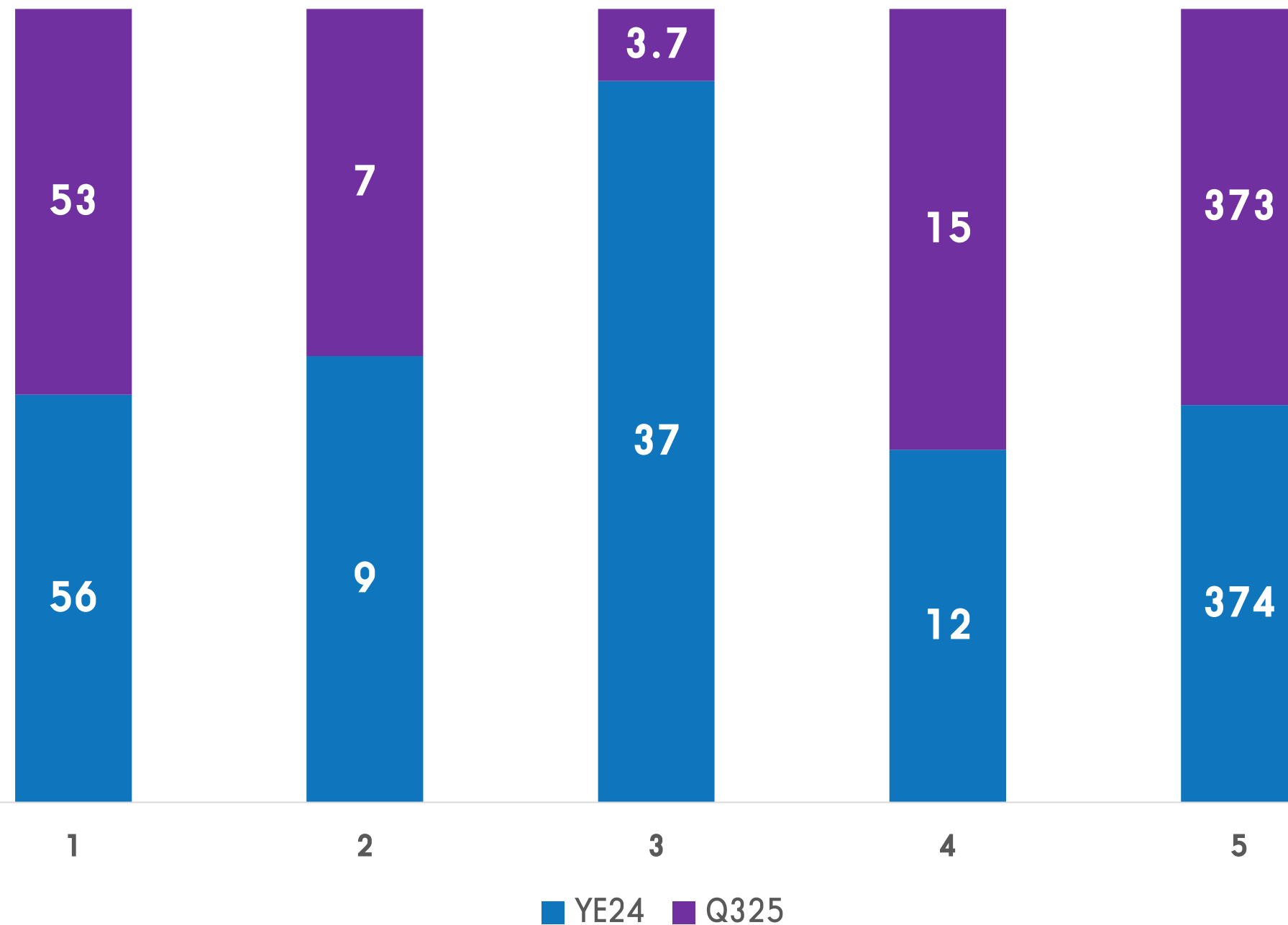

1. เจ้าหนี้การค้าและเจ้าหนี้หมุนเวียนอื่น
2. หนี้สินที่มีภาระดอกเบี้ย (ทั้งหมุนเวียนและไม่หมุนเวียน)
3. หนี้สินตามสัญญาเช่า (ทั้งหมุนเวียนและไม่หมุนเวียน)
4. หนี้สินอื่นรวมทั้งหมด
5. ส่วนของผู้ถือหุ้นรวม



เจ้าหนี้การค้าและเจ้าหนี้ หมุนเวียนอื่น

ลดลงสุทธิ 3 ล้านบาท
จากการจ่ายชำระหนี้
ค่าสินค้าในกลุ่มลูกค้า
โครงการภาครัฐ



หนี้สินอื่น

เพิ่มขึ้นสุทธิ 3 ล้าน
บาท จากหนี้สินที่เกิด
จากสัญญา

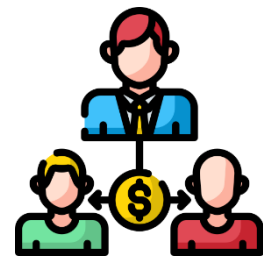

ส่วนของผู้ถือหุ้นรวม

ลดลงสุทธิ 2 ล้านบาท
สาเหตุจากผลการ
ดำเนินงานในรอบ 9
เดือน และมีจ่ายเงินปัน
ผลผู้ถือหุ้นโดยรวม
ลดลง 2 ล้านบาท

กระแสเงินสดสำหรับ 9M 2025

(หน่วย : ล้านบาท)

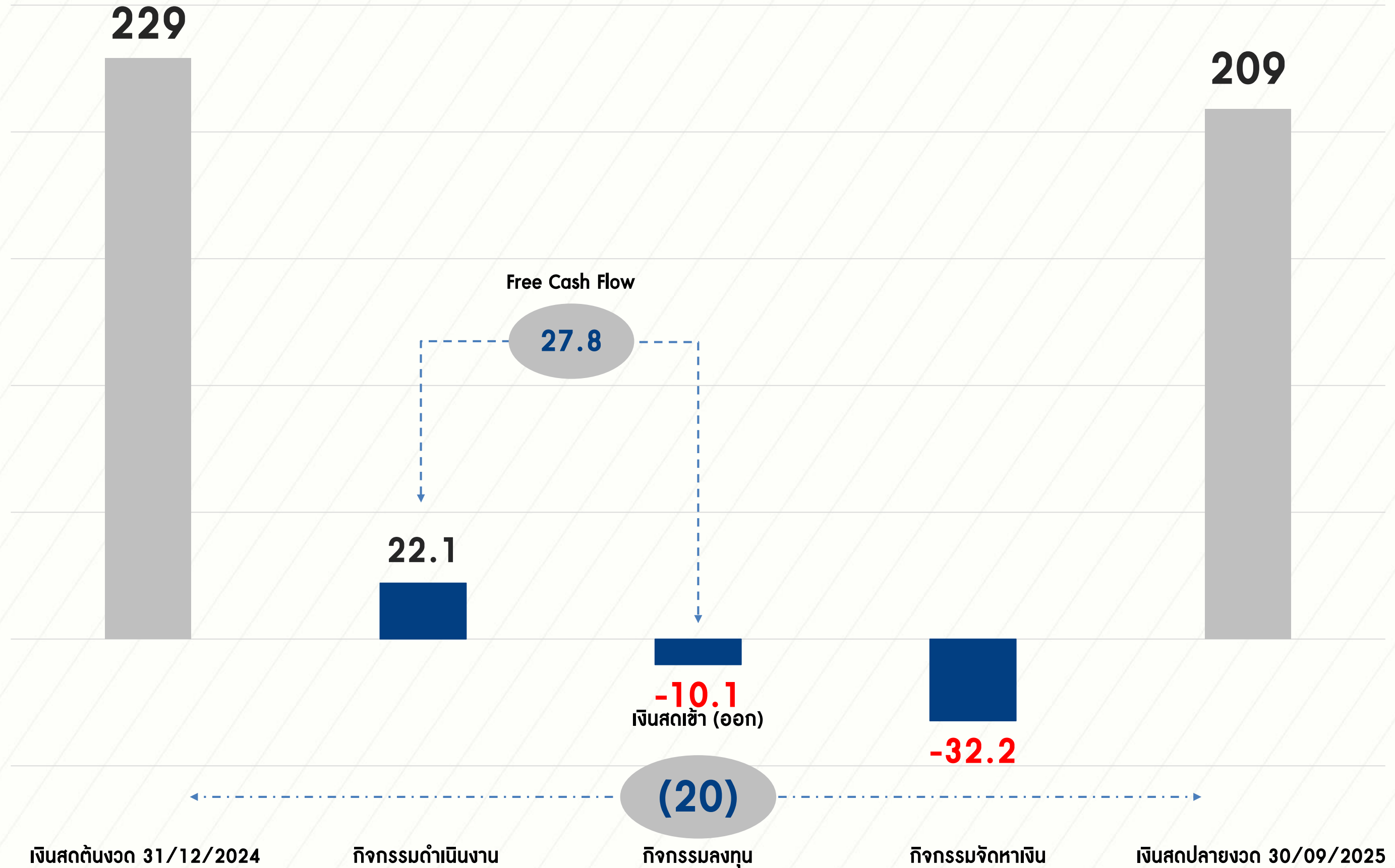

อัตราส่วนทางการเงินที่สำคัญ

อัตรากำไรขั้นต้น (GP Margin)

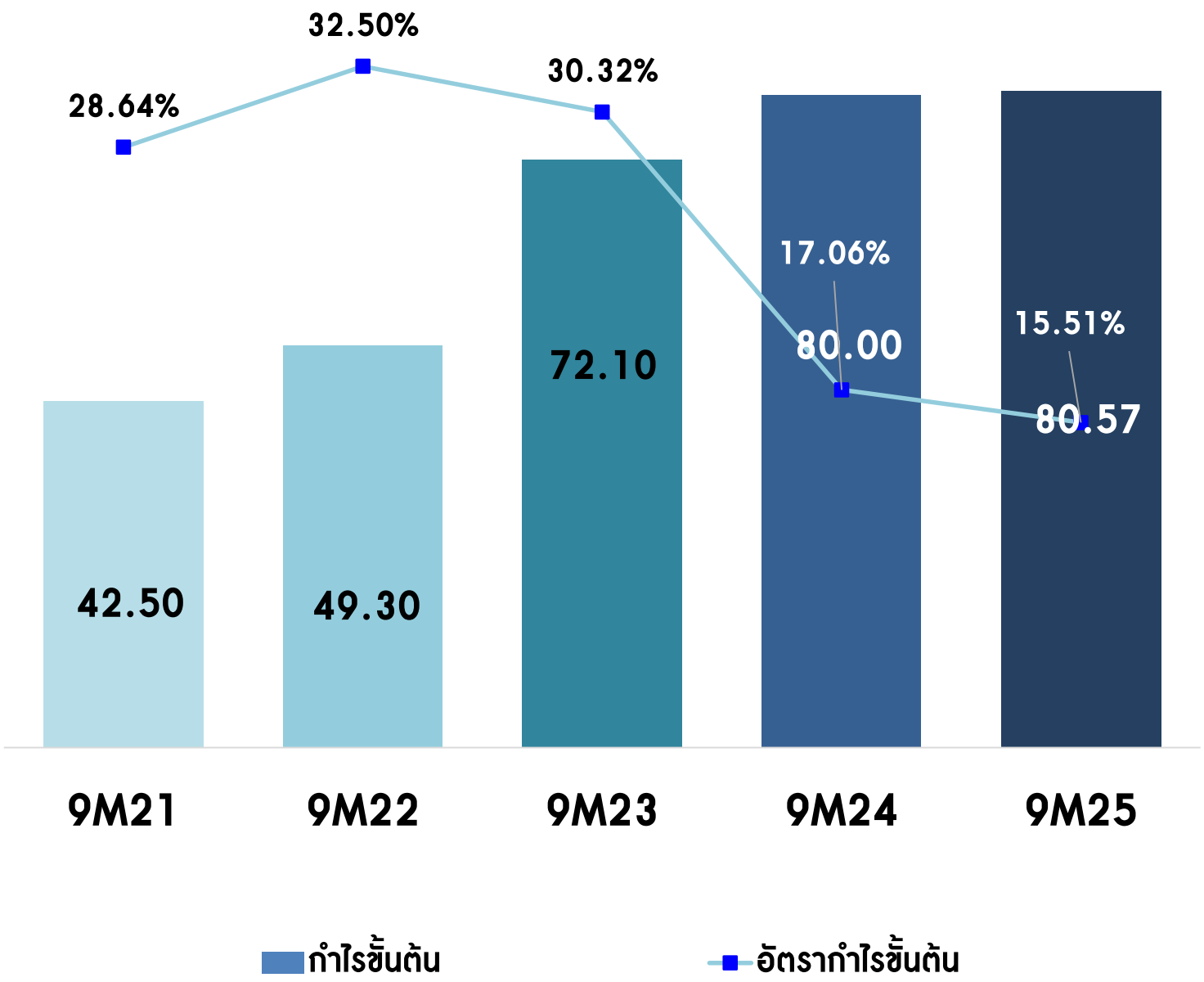

อัตรากำไรสุทธิ (Net Profit Margin)

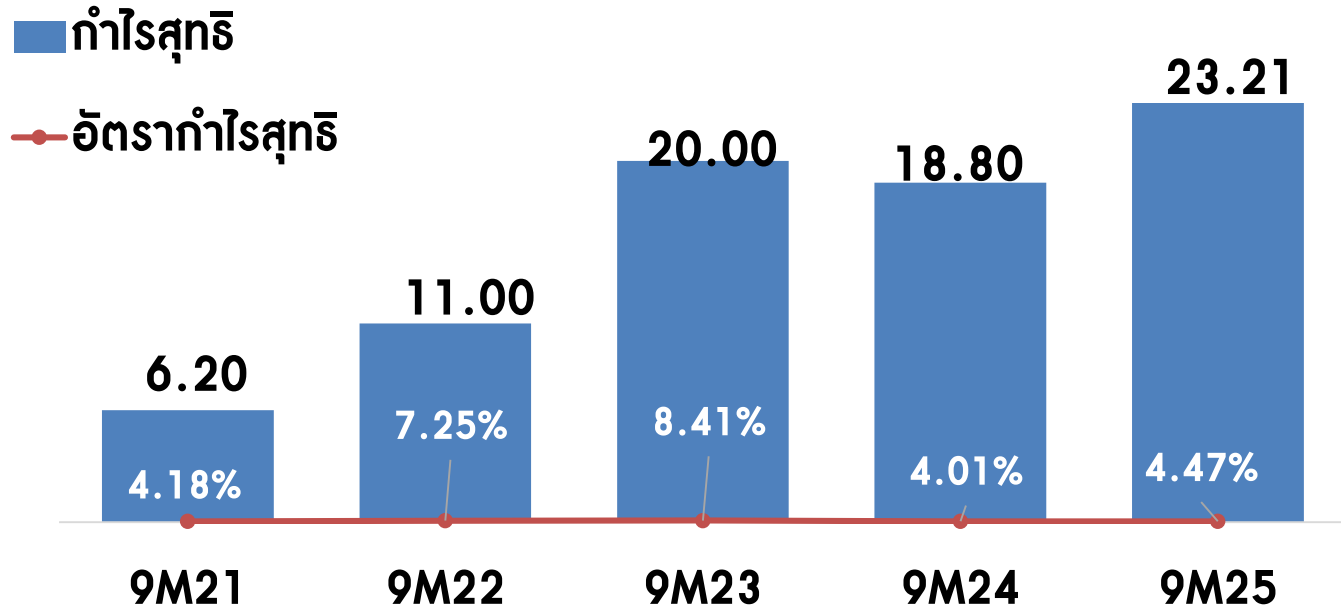

อัตรากำไรจากการดำเนินงาน (EBIT Margin)

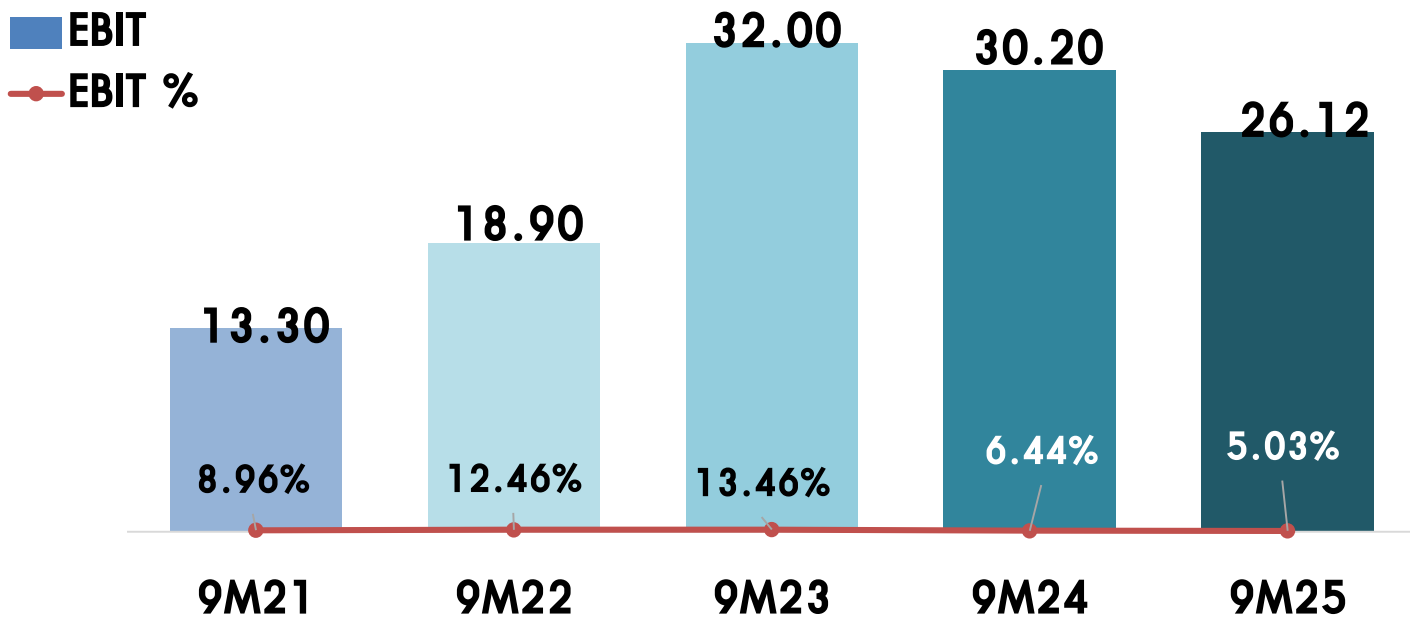

อัตราส่วนทางการเงินที่สำคัญ

อัตราส่วนสภาพคล่องและโครงสร้างทางการเงิน

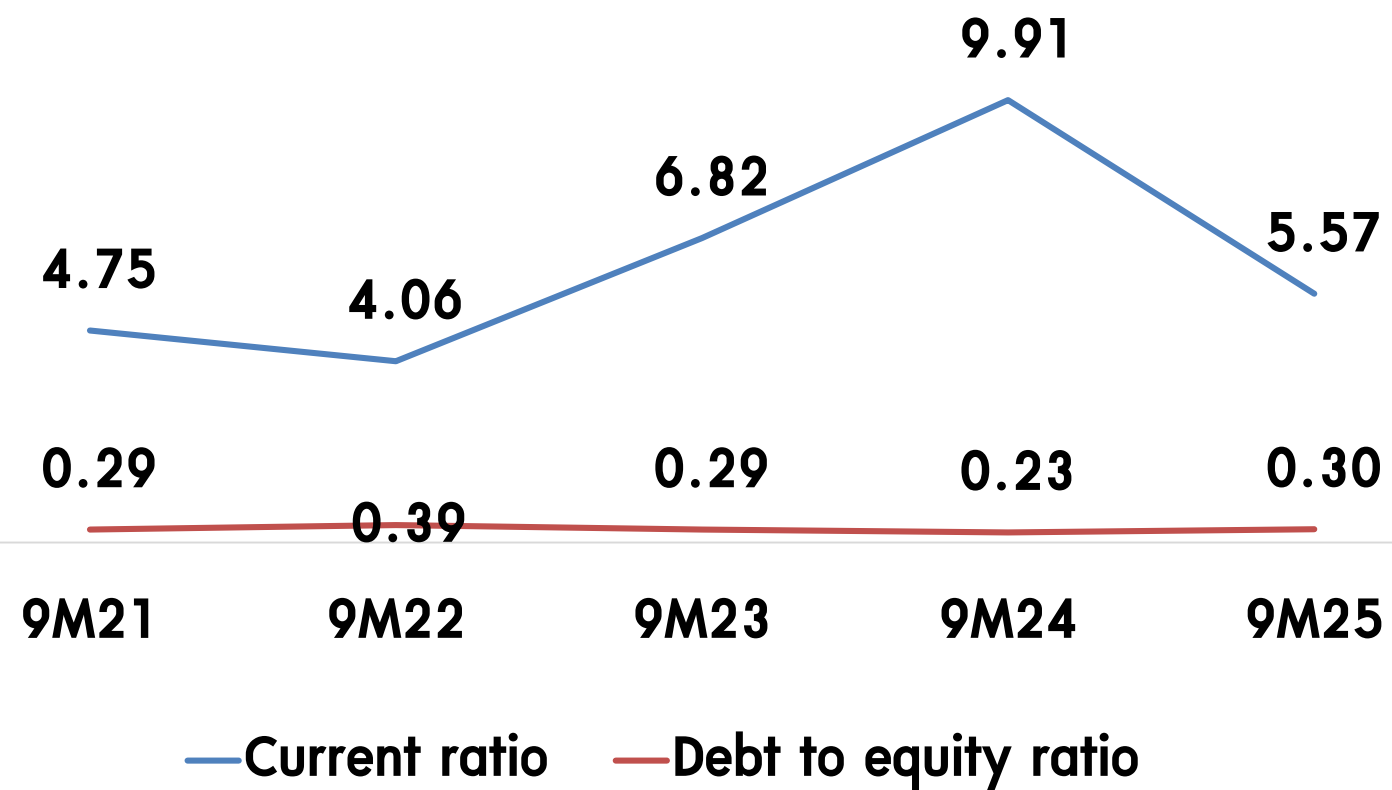

อัตราส่วนวัดผลตอบแทนจากการลงทุน

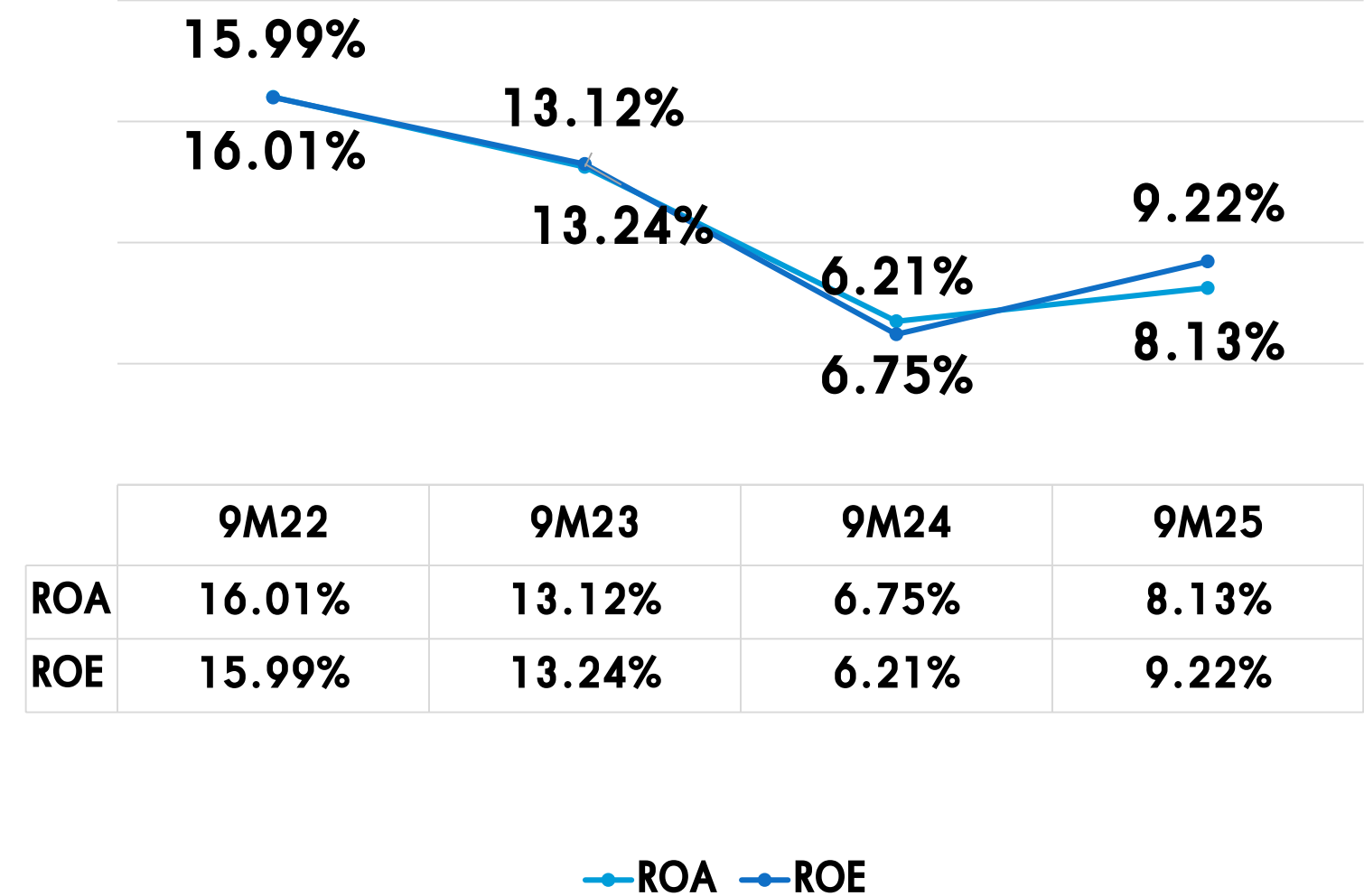

3

GROWTH PLAN FOR 2026

กลุ่มลูกจ้างโครงการภาครัฐ

ยอดขายรอการรับรัฐรายได้
ณ ปัจจุบัน (19/11/2025)

รวมมูลค่าประมาณ

867 ลบ.

มากกว่า

230 ลบ.
(อยู่ระหว่างการดำเนินงาน)

มากกว่า

637 ลบ.
(อยู่ระหว่างการเข้าประกวดราคา)

รถฉีดน้ำละออง EV

รถฉีดน้ำทำความสะอาดพร้อมหัวพ่นหมอก น้ำ พลังงานไฟฟ้า ขนาด 15 ตัน

- ELECTRIC 15 TON DUST SUPPRESSION VEHICLE -

ระยะพ่นไกล
และได้ผลการพ่นละเอียดดีเยี่ยม
Long Spray Reach and
Excellent Atomization
ปืนลมแรงดันสูงที่จดสิทธิบัตร
Patented Air Cannon

หน้าจอบนคอกับ 7
นิ้วในห้องโดยสาร
Display Screen
in Cab 7"

รับมืออย่างมีประสิทธิภาพ
สภาพอากาศที่มี PM2.5
Effectively Responding to
PM2.5 Weathers

เหมาะกับสภาพงานหลากหลายรูปแบบ
Adaptable to Various Operating
Conditions
มีฟังก์ชันหลากหลาย
Versatile Functions

- ปืนลมแรงดันสูงที่จดสิทธิบัตร
- ถังน้ำสแตนเลส 304
- อเนกประสงค์ ใช้งานสะดวก
- ควบคุมฝุ่นได้อย่างรวดเร็ว
- มีฟังก์ชันหลากหลาย
- ถังน้ำผลิตจากสแตนเลส ทนการกัดกร่อนได้ดีเยี่ยม

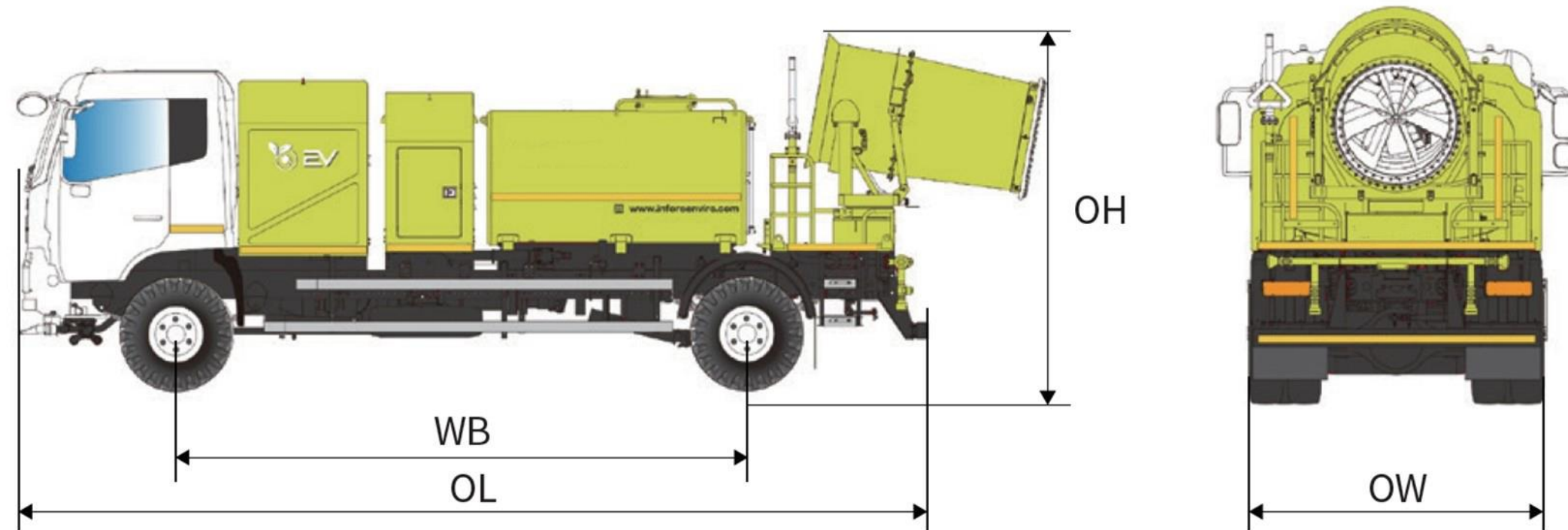

สเปกตรายนต์
VEHICLE CONFIGURATION

กลุ่มลูกค้าโครงการอสังหาริมทรัพย์

ยอดขายรอการรับรู้รายได้ของ
ณ ปัจจุบัน (19/11/2025)

มากกว่า

39 ลบ.

(อยู่ระหว่างรอส่งมอบสินค้า)

มากกว่า

177 ลบ.

(อยู่ระหว่างการเสนอราคา)

รวมมูลค่าประมาณ

216 ลบ.

กลุ่มลูกค้าโครงการอสังหาริมทรัพย์

ลูกค้าหลักกลุ่มพัฒนาอสังหาริมทรัพย์ชั้นนำของประเทศ



แผนเปิดโครงการใหม่ปี 2568 เพิ่มเป็น 11 โครงการ มูลค่าโครงการรวม **23,600** ล้านบาท หรือเพิ่มขึ้น **7%**



รางวัล



รางวัลนี้สะท้อนให้เห็นถึงความมุ่งมั่นของ ITTHI ในการดำเนินธุรกิจ

- ความโปร่งใสในการบริหารจัดการ และการเปิดเผยข้อมูลอย่างถูกต้อง ครบถ้วน
- การบริหารความเสี่ยงอย่างเป็นระบบ เพื่อสร้างความมั่นคงให้กับองค์กร
- การกำกับดูแลด้านจริยธรรมทางธุรกิจ และส่งเสริมให้พนักงานยึดมั่นใน ความซื่อสัตย์สุจริต
- การมีส่วนร่วมกับผู้มีส่วนได้ส่วนเสีย ทุกกลุ่มอย่างเท่าเทียมและเป็นธรรม ด้วยความโปร่งใส มีธรรมาภิบาล และความรับผิดชอบต่อสังคม (ESG) เพื่อการเติบโตอย่างมั่นคงและยั่งยืนในระยะยาว

Growth Plan

การเพิ่มรายได้

- ขยายตลาดโครงการภาครัฐ
- ขยายสู่ตลาดโครงการอสังหาริมทรัพย์
- ขยายตลาดสู่งานก่อสร้างอื่นๆ อาทิ เช่น โรงแรม
โรงพยาบาล อุตสาหกรรมโรงงาน ห้างสรรพสินค้า
สถานศึกษา
- ขยายช่องทางออนไลน์ (Digital Channel Expansion)
- เพิ่มส่วนงาน EV Charging Station (GRIDEX)
- เพิ่มส่วนงาน EV Smart Transform
(EVONIC)

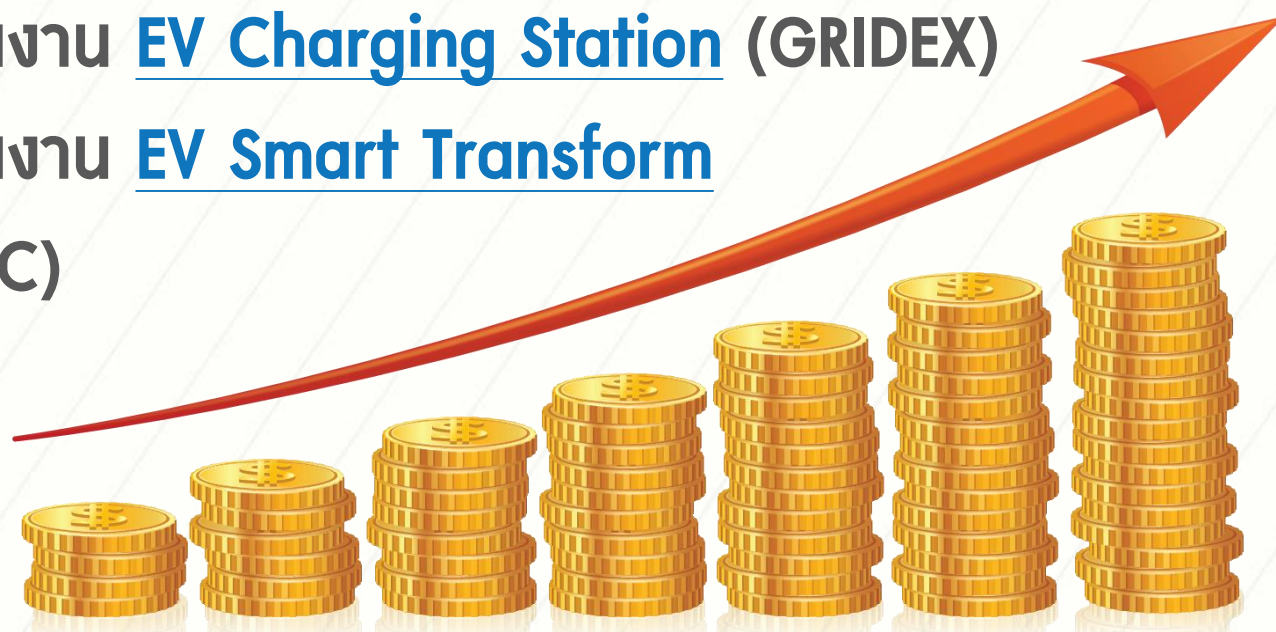

การลดค่าใช้จ่าย

- แผนจัดการพลังงานไฟฟ้า
- แผนบริหารจัดการน้ำประปา
- แผนลดค่าใช้จ่ายด้านระบบสารสนเทศและอินเทอร์เน็ต
- แผนบริหารทรัพยากรและของใช้สิ้นเปลือง
- แผนรณรงค์สร้างจิตสำนึกพนักงาน

Climate Action Plan

การดำเนินการเพื่อลดการปล่อยก๊าซคาร์บอน

- การติดตั้ง แผงโซลาร์เซลล์ ให้ครอบคลุมการใช้งานตลอด และรวมถึงแผนการเปลี่ยนรถยนต์สินค้าปขององค์กรเป็นรถไฟฟ้า
- โครงการปรับเปลี่ยนเครื่องใช้สำนักงานให้เป็นอุปกรณ์ Smart Office และเครื่องจักรให้เป็นระบบประหยัดพลังงาน
- การว่าจ้างหาที่ปรึกษาการทวนสอบข้อมูล (ถ้ามีการทำรายงาน ESG/Carbon Footprint)
- การบริหารจัดการขยะ เพื่อลดปริมาณ ขยะจากการดำเนินงานตลอดจน

เสริมสร้างวัฒนธรรมการคัดแยกขยะอย่างถูกต้อง เพื่อนำไปใช้ประโยชน์

ต่อได้อย่างหลากหลายช่องทาง เช่น แยกกล่องกระดาษ

ขวดพลาสติก ขยะอินทรีย์

GREEN CITY



Governance Plan

แผนธรรมาภิบาล

ดำเนินธุรกิจภายใต้หลักธรรมาภิบาลที่ดี มีความโปร่งใส สามารถตรวจสอบได้ โดยมุ่งเน้นที่จะพัฒนาธุรกิจอย่างยั่งยืน และสามารถบริหารกิจการให้เติบโตอย่างมั่นคงและเป็นที่ยอมรับในสังคม

- การดำเนินการในด้านการต่อต้านการทุจริต
- การประกาศเจตนารมณ์ ปี 2569
- กำหนดดำเนินการให้สำเร็จในปี 2570





Q & A

ติดตามความเคลื่อนไหว อัปเดตข่าวสาร
แจ้งเตือนสิทธิประโยชน์ และข้อมูลอื่นๆ
เพิ่มเติมของ ITTHI

โทรศัพท์ : 034-872-577

อีเมล : cs@lighttrio.com